

DOMINUS GOLD COMBI TERMOCAMINO POLICOMBUSTIBILE

con scambiatore integrato **FULL LINK**



DOMINUS GOLD COMBI, il termocamino ad elevatissime prestazioni equipaggiato con scambiatori polivalenti **FULL LINK** in grado di consentire il collegamento idraulico con ogni tipo di impianto, senza scambiatori o separatori esterni.

Con passaggio automatico dalla funzione **LEGNA** alla funzione **BRUCIATORE**.



Effetto **ALL GLASS**:
massima rivestibilità
del termocamino, solo
FIAMMA e **VETRO**
SERIGRAFATO a vista,
per realizzazioni moderne,
eleganti e di design.

Incentivo CONTO TERMICO ENERGIA 2.0

	DOMINUS GOLD COMBI 22	DOMINUS GOLD COMBI 30
Fascia A	€ 747,00	€ 825,00
Fascia B	€ 996,00	€ 1.100,00
Fascia C	€ 1.370,00	€ 1.512,00
Fascia D	€ 1.744,00	€ 1.925,00
Fascia E	€ 2.118,00	€ 2.337,00
Fascia F	€ 2.242,00	€ 2.475,00



DOMINUS GOLD COMBI

Qualità costruttiva e tecnica di combustione



App Android e Ios
per il controllo
remoto



Accensione
Automatica
e Programmabile



Passaggio automatico
Legna/Brucciatore



LEGNA

+



PELLET



GUSCI DI
NOCCIOLA

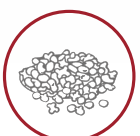

NOCCIOLINO
DI SANSÀ



GUSCI DI
MANDORLA



GUSCI DI
PISTACCHI

DOMINUS GOLD COMBI

5 STELLE
CLASSE AMBIENTALE
★★★★★

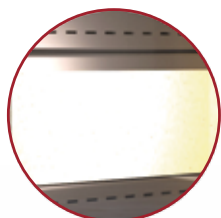

Camera di combustione in refrattario ad alta densità
ELEVATE TEMPERATURE DI COMBUSTIONE



Vetro serigrafato senza supporti metallici a vista
EFFETTO ALL GLASS E GRANDE VISIBILITÀ DELLA FIAMMA

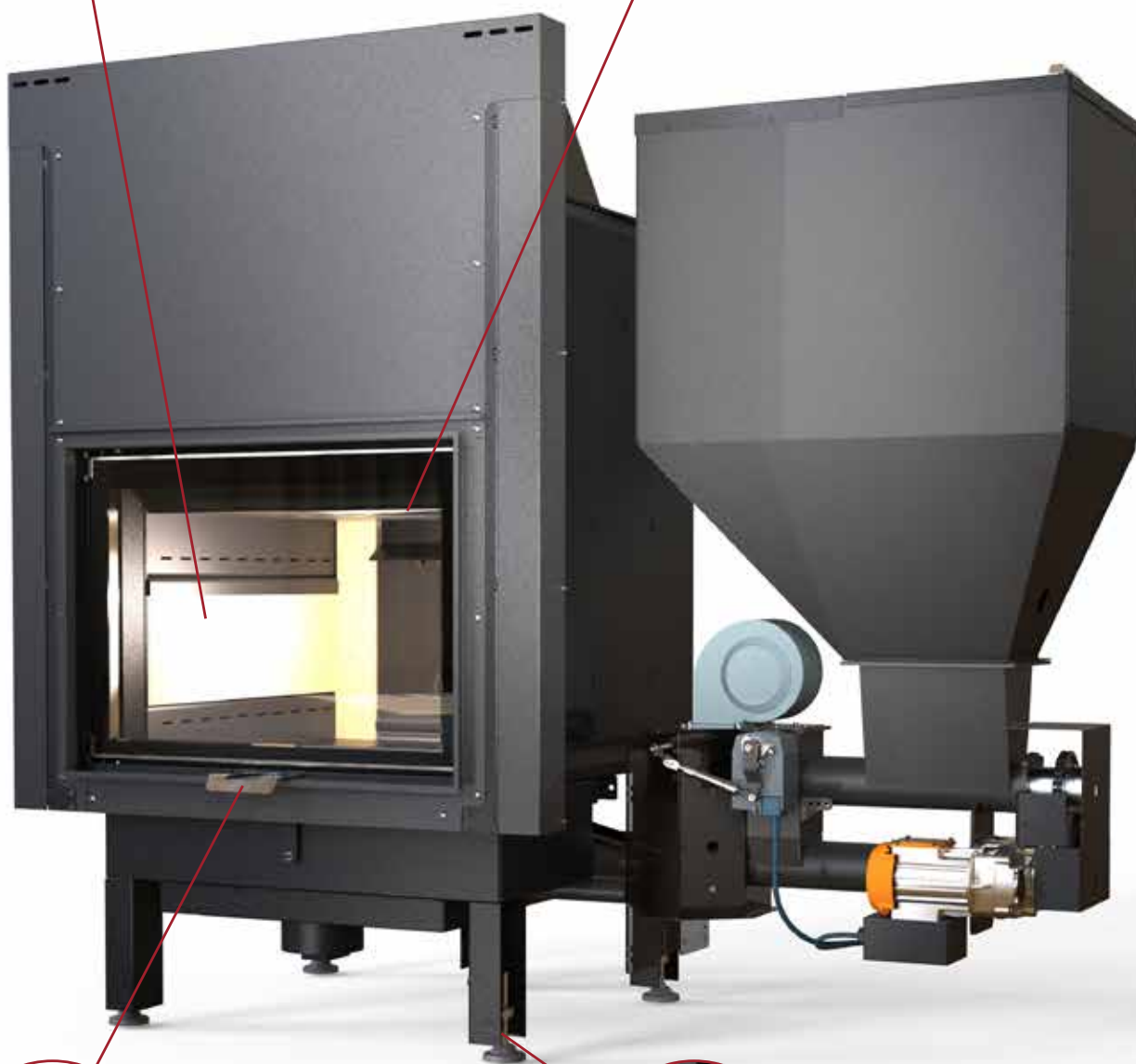

Maniglia rimovibile antiscottatura
SICUREZZA E PRATICITÀ D'USO



Piedini regolabili
POSA IN OPERA FACILE E PRECISA

I dettagli che fanno la differenza



Apertura a scomparsa verticale per il caricamento della legna



Apertura a bandiera per la pulizia del vetro



Predisposizione per alloggiare il vaso di espansione aperto (opzionale) sul corpo caldaia

Componenti opzionali



Display Touch Screen 4" o 7"



Modulo WiFi per la gestione remota via internet



Modulo ZT4 per la gestione di impianti idraulici multizona



Valvola di moderazione e controllo tiraggio

Brucciatore

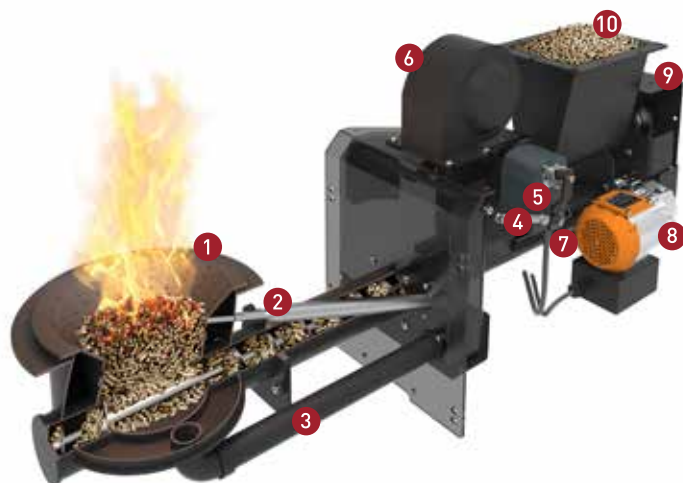

- | | |
|----|--|
| 1 | Braciere in acciaio inox |
| 2 | Candela di accensione |
| 3 | Raccordi alimentazione aria primaria |
| 4 | Trasmissione serrande tagliafuoco |
| 5 | Motore serrande tagliafuoco |
| 6 | Ventola di combustione |
| 7 | Condotto coclea secondaria |
| 8 | Motoriduttore coclea primaria e secondaria |
| 9 | Vano coclea primaria |
| 10 | Ingresso alimentazione combustibile |

Scambiatore integrato polivalente **FULL LINK** configurabile per ogni tipologia di impianto e di installazione.

Consente collegamenti idraulici semplici e rapidi, senza l'ausilio di scambiatori o separatori esterni, per l'interfacciamento termocamino a vaso aperto/impianto a vaso chiuso e per la sommatoria di potenza con ulteriori generatori.

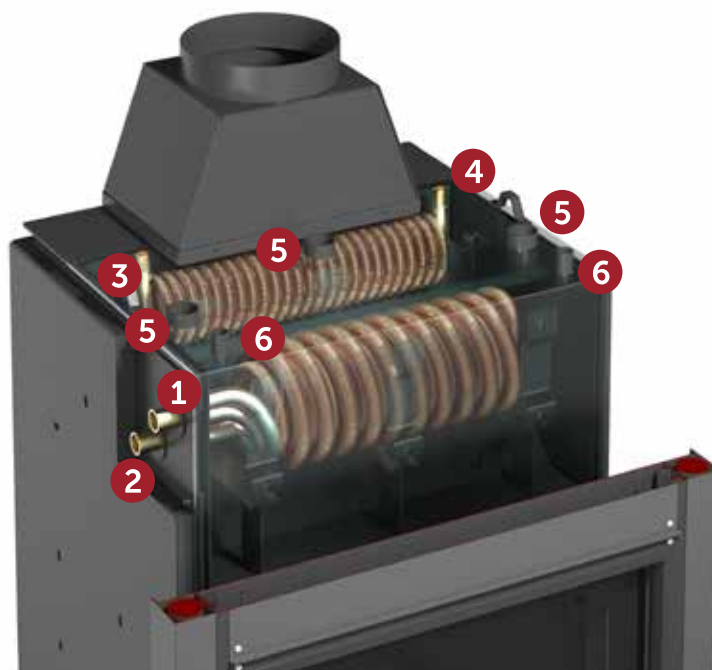

1) mandata impianto primario - 1" maschio	2) ritorno impianto primario - 1" maschio
3) ingresso ACS / scarico termico - 1/2" maschio	4) uscita ACS / scarico termico - 1/2" maschio
5) uscite di servizio - 1"e 1/4" femmina	6) pozzetti porta sonde - 1/2" femmina



1) Scambiatore **FULL LINK tipo S0** per soli impianti a vaso aperto



2) Scambiatore **FULL LINK tipo S1** per produzione integrata ACS ed impianto a vaso aperto oppure per scarico termico e impianto a vaso chiuso



3) Scambiatore **FULL LINK tipo S2** per collegamenti con termocamino a vaso aperto e impianti a vaso chiuso dotati di generatore ausiliario



4) Scambiatore **FULL LINK tipo S3** per termocamino a vaso aperto con produzione ACS integrata e collegamento ad impianti a vaso chiuso dotati di generatore ausiliario

Disegni tecnici

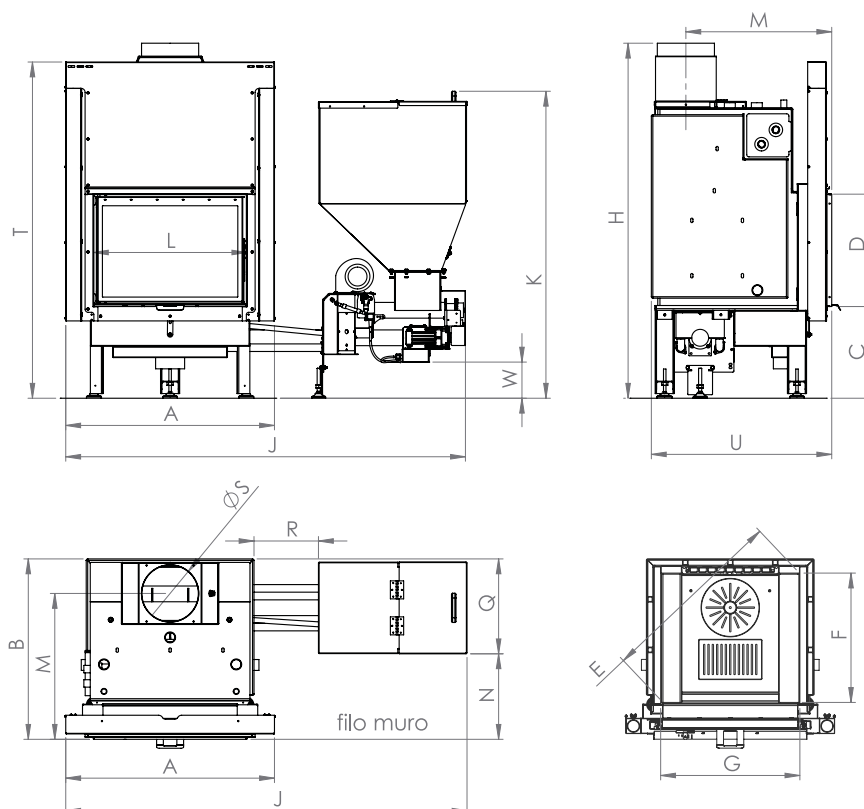

Misure di ingombro (cm)

MODELLO	A	B	C	D	E	F	G	H	K	L	M	N	Q	S	U	T	W
DOMINUS GOLD COMBI 22	85	77	39	44	74	53	53	149	135	60	65	36	42	20	77	137	14
DOMINUS GOLD COMBI 30	93	81	38	50	84	58	59	156	135	68	67	36	42	25	84	150	14

BRUCIATORE POLICOMBUSTIBILE	L1	L2	L3	L4	L5
J	148	162	179	189	199
R	0-12*	14-27*	30-42*	40-52*	50-62*

*con bruciatore policombustibile posizionato POSTERIORMENTE.

Tabella dati tecnici

* I dati sono da considerarsi indicativi sulla base della tipologia costruttiva italiana media; variazioni anche significative sono riscontrabili in presenza di edifici aventi caratteristiche costruttive e fabbisogno energetico differenti.

** Campionati a una temperatura compresa tra 20 e 50 gradi centigradi, riferita al gas secco, e ad una concentrazione volumetrica di O₂ residuo pari al 13%.

DATI TECNICI	DOMINUS GOLD COMBI 22	DOMINUS GOLD COMBI 30
Classe Energetica Reg. EU 2015/1186	A+	A+
ECODESIGN Reg. EU 2015/1189	Conforme	Conforme
Classe Ambientale	*****	*****
Norma costruttiva	EN 13229	EN 13229
Combustibile PREVALENTE	Legna	Legna
Potenza nominale (kW)	22,3	30,7
Rendimento (%)	88,1	88,4
Emissioni di CO (mg/Nm ³)**	419	485
Emissioni di Nox (mg/Nm ³)**	91	93
Emissioni di OGC (mg/Nm ³) **	22	22
Emissioni di PP (mg/Nm ³)**	9	9
Combustibili AUSILIARI in formato granulare	Biomassa	Biomassa
Potenza nominale/ridotta con combustibili AUSILIARI (kW)	20-6	30-9
Pressione massima di esercizio (Bar)	2,5	2,5
Potenza serpentino ACS/scarico termico - opzionale - (kW)	10	10
Potenza serpentino impianto primario - opzionale - (kW)	15	22
Tiraggio minimo/massimo richiesto (Pa)	8-15	8-15
Temperatura media fumi alla Potenza Nominale (C°)	205	173
Diametro uscita fumi (mm.)	200	250
Volume fluido in caldaia (lt.)	110	120
Capacità serbatoio combustibile (kg)	100	100
Superficie riscaldabile (mq).*	170	240

Schemi di installazione per termocamini equipaggiati con scambiatori integrati **FULL LINK**

Scambiatore **FULL LINK** tipo S0

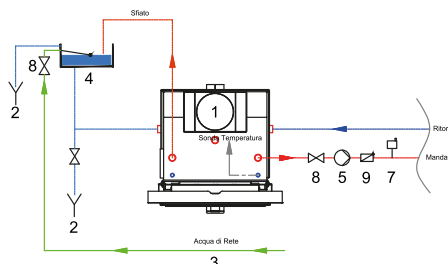
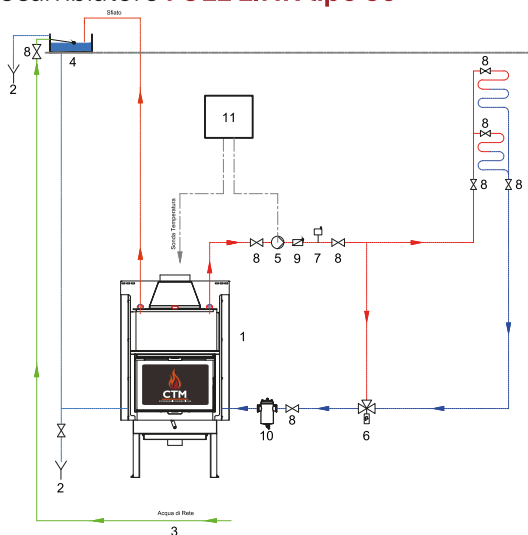

- Legenda :
- 1 - Termocamino legna;
 - 2 - Scarico / Troppo pieno Vaso di espansione
 - 3 - Alimentazione / Acqua di Rete;
 - 4 - Vaso di espansione aperto;
 - 5 - Circolatore Primario;
 - 6 - Valvola anticondensa termostatica 45/55 °C;
 - 7 - Valvola Sfiato Automatico;
 - 8 - Valvola di intercettazione a sfera;
 - 9 - Valvola di non ritorno;
 - 10 - Defangatore Magnetico ;
 - 11 - Centralina di Gestione e Controllo.

TERMOCAMINO E IMPIANTO A VASO APERTO

Scambiatore **FULL LINK** tipo S1

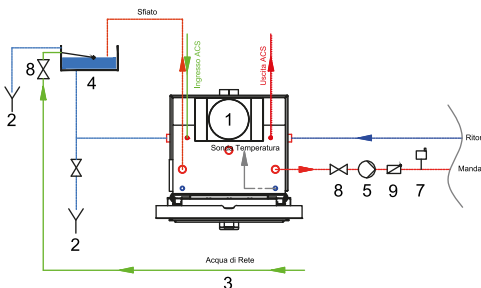
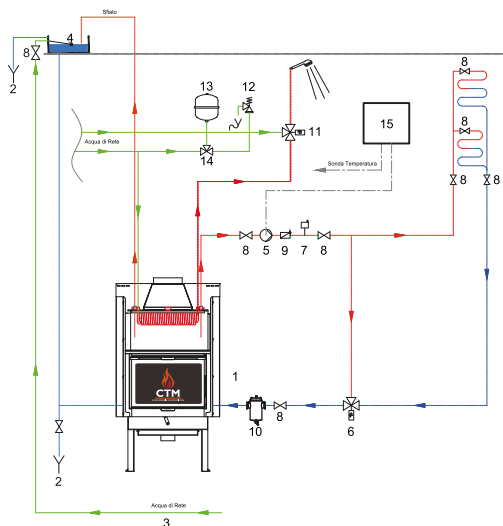

- Legenda :
- 1 - Termocamino legna;
 - 2 - Scarico / Troppo pieno Vaso di espansione
 - 3 - Alimentazione / Acqua di Rete;
 - 4 - Vaso di espansione aperto;
 - 5 - Circolatore Primario;
 - 6 - Valvola anticondensa termostatica 45/55 °C;
 - 7 - Valvola Sfiato Automatico;
 - 8 - Valvola di intercettazione a sfera;
 - 9 - Valvola di non ritorno;
 - 10 - Defangatore Magnetico ;
 - 11 - Valvola Miscelatrice Termostatica;
 - 12 - Valvola di sicurezza 6 bar;
 - 13 - Vaso di espansione a membrana ACS;
 - 14 - Raccordo a T;
 - 15 - Centralina di Gestione e Controllo.

TERMOCAMINO E IMPIANTO A VASO APERTO + PRODUZIONE ACS

Scambiatore **FULL LINK** tipo S1

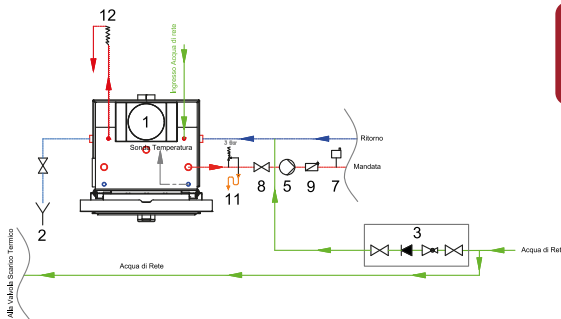
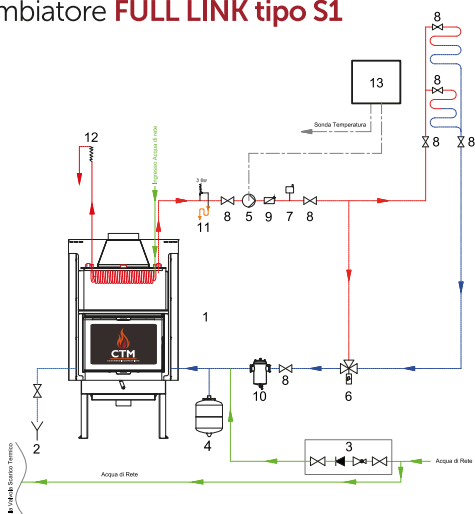

- Legenda :
- 1 - Termocamino legna;
 - 2 - Scarico Termocamino / Impianto;
 - 3 - Riempimento Automatico Impianto;
 - 4 - Vaso di espansione a membrana;
 - 5 - Circolatore Primario;
 - 6 - Valvola anticondensa termostatica 45/55 °C;
 - 7 - Valvola Sfiato Automatico;
 - 8 - Valvola di intercettazione a sfera;
 - 9 - Valvola di non ritorno;
 - 10 - Defangatore Magnetico ;
 - 11 - Valvola di sicurezza 3 bar;
 - 12 - Valvola di Scarico Termico;
 - 13 - Centralina di Gestione e Controllo.

TERMOCAMINO E IMPIANTO A VASO CHIUSO + SCARICO TERMICO

Scambiatore FULL LINK tipo S2

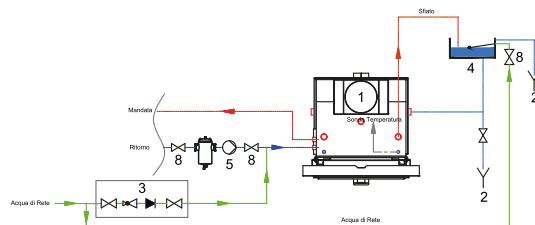
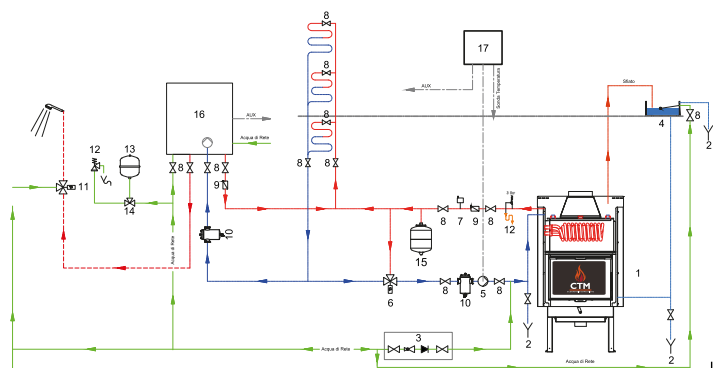

Legenda :

- | | |
|---|---|
| 1 - Termocamino legna; | 10 - Defangatore Magnetico ; |
| 2 - Scarico / Troppo pieno Vaso di espansione | 11 - Valvola Miscelatrice Termostatica; |
| 3 - Acqua di Rete / Riempimento Automatico; | 12 - Valvola di sicurezza 3/6 bar; |
| 4 - Vaso di espansione aperto; | 13 - Vaso di espansione a membrana ACS; |
| 5 - Circolatore Primario; | 14 - Raccordo a T; |
| 6 - Valvola anticondensa termostatica 45/55 °C; | 15 - Vaso di espansione a membrana; |
| 7 - Valvola Sfiato Automatico; | 16 - Caldaia a Gas / Generatore ausiliario; |
| 8 - Valvola di intercettazione a sfera; | 17 - Centralina di Gestione e Controllo. |
| 9 - Valvola di non ritorno; | |

TERMOCAMINO VASO APERTO + IMPIANTO VASO CHIUSO CON GENERATORE AUSILIARIO

Scambiatore FULL LINK tipo S2

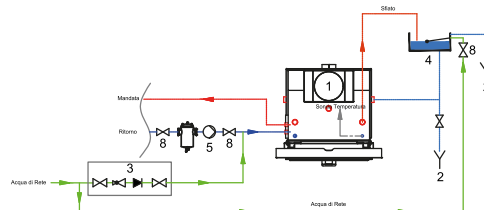
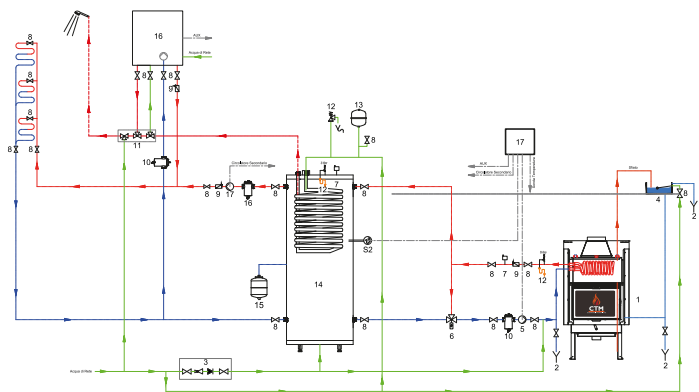

Legenda :

- | | |
|---|---|
| 1 - Termocamino legna; | 10 - Defangatore Magnetico ; |
| 2 - Scarico / Troppo pieno Vaso di espansione | 11 - Kit Termostatico per ACS; |
| 3 - Acqua di Rete / Riempimento Automatico; | 12 - Valvola di sicurezza 3/6 bar; |
| 4 - Vaso di espansione aperto; | 13 - Vaso di espansione a membrana ACS; |
| 5 - Circolatore Primario; | 14 - Puffer Combinato, Riscaldamento + ACS; |
| 6 - Valvola anticondensa termostatica 45/55 °C; | 15 - Vaso di espansione a membrana; |
| 7 - Valvola Sfiato Automatico; | 16 - Caldaia a Gas / Generatore ausiliario; |
| 8 - Valvola di intercettazione a sfera; | 17 - Centralina di Gestione e Controllo. |
| 9 - Valvola di non ritorno; | |

TERMOCAMINO VASO APERTO + IMPIANTO VASO CHIUSO CON PUFFER E CALDAIA AUSILIARIA

Scambiatore FULL LINK tipo S3

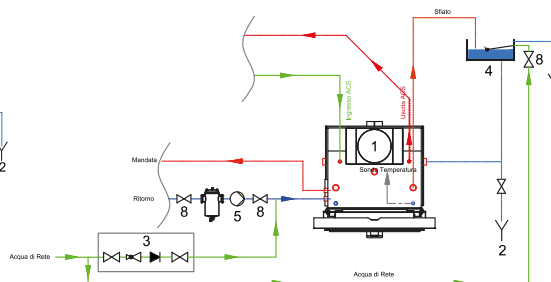
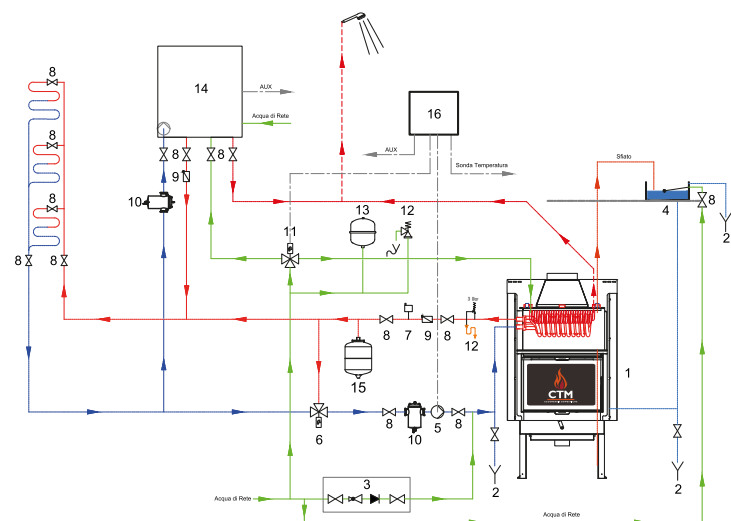

Legenda :

- | | |
|---|--|
| 1 - Termocamino legna; | 9 - Valvola di non ritorno; |
| 2 - Scarico / Troppo pieno Vaso di espansione | 10 - Defangatore Magnetico ; |
| 3 - Acqua di Rete / Riempimento Automatico; | 11 - Valvola Deviatrice Motorizzata a 3 Vie; |
| 4 - Vaso di espansione aperto; | 12 - Valvola di sicurezza 3/6 bar; |
| 5 - Circolatore Primario; | 13 - Vaso di espansione a membrana ACS; |
| 6 - Valvola anticondensa termostatica 45/55 °C; | 14 - Caldaia a Gas / Generatore ausiliario; |
| 7 - Valvola Sfiato Automatico; | 15 - Vaso di espansione a membrana; |
| 8 - Valvola di intercettazione a sfera; | 16 - Centralina di Gestione e Controllo. |

TERMOCAMINO VASO APERTO CON PRODUZIONE ACS + IMPIANTO VASO CHIUSO CON GENERATORE AUSILIARIO