

DOMINUS GOLD TERMOCAMINO A LEGNA

con scambiatore integrato **FULL LINK**



DOMINUS GOLD, il termocamino **5 STELLE** equipaggiato con scambiatori polivalenti **FULL LINK** in grado di consentire il collegamento idraulico con ogni tipo di impianto, senza scambiatori o separatori esterni.

Combustione eccellente grazie alla ripartizione calibrata di aria primaria e secondaria, anche con gestione completamente automatica (sistema **ecoSTAR** opzionale) e sistema turbolatore integrato.



Effetto **ALL GLASS**:
massima rivestibilità
del termocamino, solo
FIAMMA e **VETRO**
SERIGRAFATO a vista,
per realizzazioni moderne,
eleganti e di design.

Incentivo CONTO TERMICO ENERGIA 2.0

	DOMINUS GOLD 22	DOMINUS GOLD 30
Fascia A	€ 747,00	€ 825,00
Fascia B	€ 996,00	€ 1.100,00
Fascia C	€ 1.370,00	€ 1.512,00
Fascia D	€ 1.744,00	€ 1.925,00
Fascia E	€ 2.118,00	€ 2.337,00
Fascia F	€ 2.242,00	€ 2.475,00

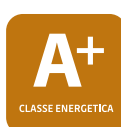

DOMINUS GOLD

Qualità costruttiva e tecnica di combustione

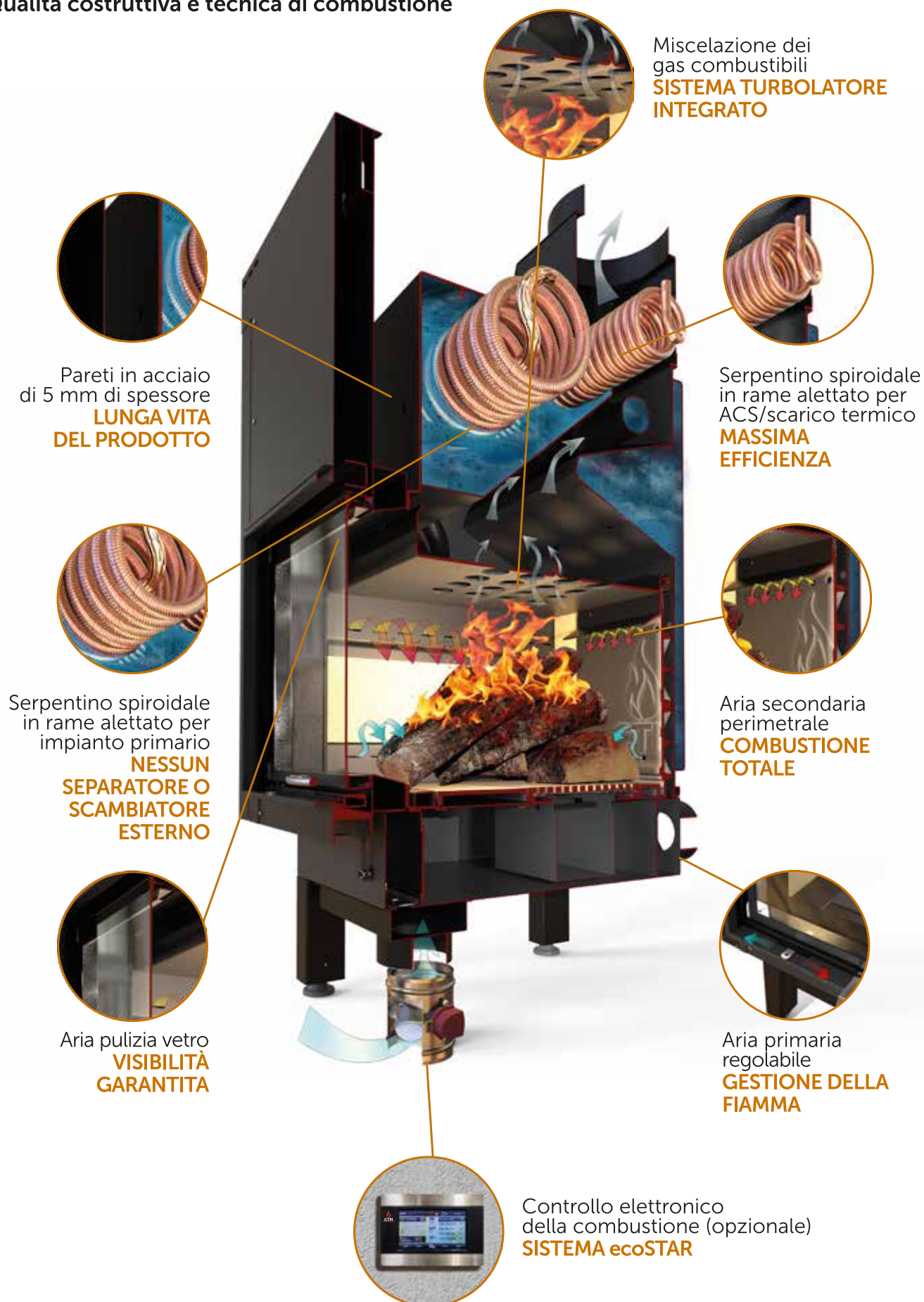

Miscelazione dei gas combustibili
SISTEMA TURBOLATORE INTEGRATO

Pareti in acciaio di 5 mm di spessore
LUNGA VITA DEL PRODOTTO

Serpentino spiroidale in rame alettato per ACS/scarico termico
MASSIMA EFFICIENZA

Serpentino spiroidale in rame alettato per impianto primario
NESSUN SEPARATORE O SCAMBIATORE ESTERNO

Aria secondaria perimetrale
COMBUSTIONE TOTALE

Aria pulizia vetro
VISIBILITÀ GARANTITA

Aria primaria regolabile
GESTIONE DELLA FIAMMA

Controllo elettronico della combustione (opzionale)
SISTEMA ecoSTAR

DOMINUS GOLD

5 STELLE
CLASSE AMBIENTALE
★★★★★



Componenti opzionali



Termoregolatore elettronico con display LCD
MICRO DT



Termoregolatore elettronico con display LCD touch e vetro serigrafato
MICRO TOUCH Glass



Controllo elettronico della combustione Sistema **ecoSTAR**



Modulo ZT4 per la gestione di impianti idraulici multizona



Valvola di moderazione e controllo tiraggio

I dettagli che fanno la differenza



Apertura a scomparsa verticale per il caricamento della legna



Apertura a bandiera per la pulizia del vetro



Predisposizione per alloggiare il vaso di espansione aperto (opzionale) sul corpo caldaia



Piano di combustione in ghisa con cassetto cenere estraibile



Sistema di gestione e regolazione dell'aria di combustione



Ingressi separati per aria primaria e secondaria

Scambiatore integrato polivalente **FULL LINK** configurabile per ogni tipologia di impianto e di installazione.

Consente collegamenti idraulici semplici e rapidi, senza l'ausilio di scambiatori o separatori esterni, per l'interfacciamento termocamino a vaso aperto/impianto a vaso chiuso e per la sommatoria di potenza con ulteriori generatori.

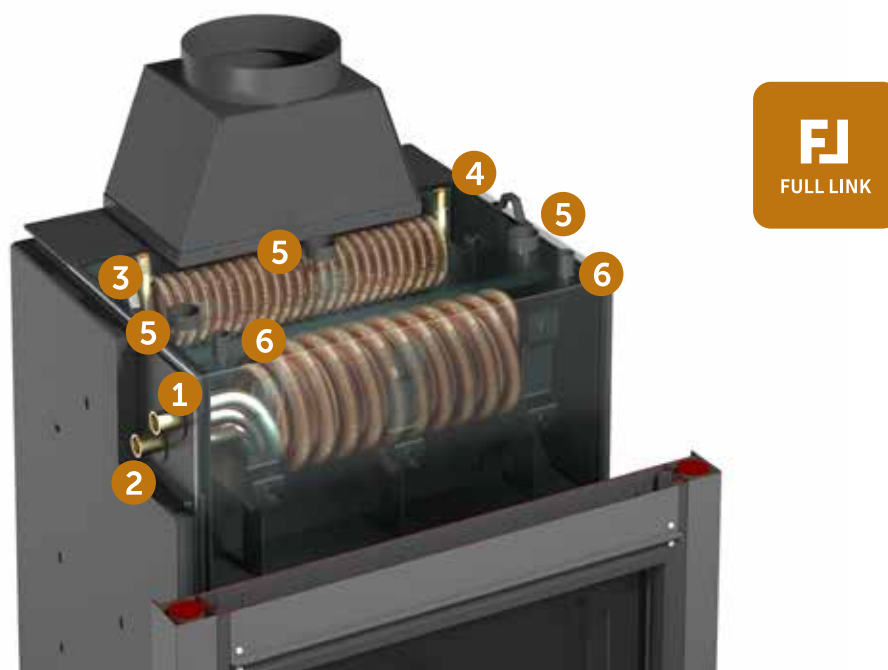

1) mandata impianto primario - 1" maschio	2) ritorno impianto primario - 1" maschio
3) ingresso ACS / scarico termico - 1/2" maschio	4) uscita ACS / scarico termico - 1/2" maschio
5) uscite di servizio - 1"e 1/4" femmina	6) pozzetti porta sonde - 1/2" femmina



1) Scambiatore **FULL LINK tipo S0** per soli impianti a vaso aperto



2) Scambiatore **FULL LINK tipo S1** per produzione integrata ACS ed impianto a vaso aperto oppure per scarico termico e impianto a vaso chiuso



3) Scambiatore **FULL LINK tipo S2** per collegamenti con termocamino a vaso aperto e impianti a vaso chiuso dotati di generatore ausiliario



4) Scambiatore **FULL LINK tipo S3** per termocamino a vaso aperto con produzione ACS integrata e collegamento ad impianti a vaso chiuso dotati di generatore ausiliario

Disegni tecnici

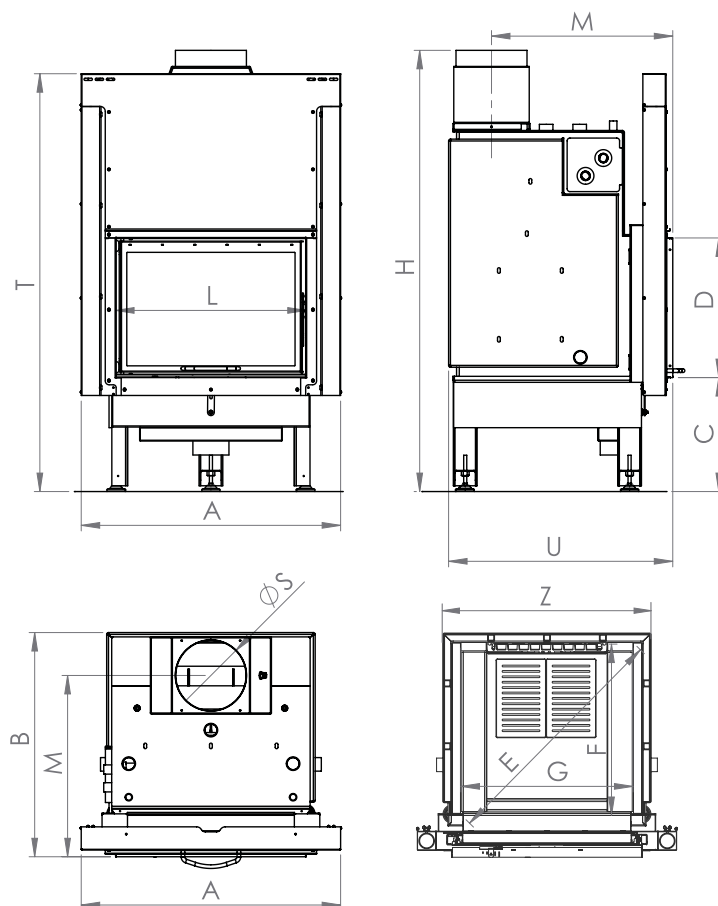

Misure di ingombro (cm)

MODELLO	A	B	C	D	E	F	G	H	I	L	M	U	T	Z
DOMINUS GOLD 22	85	77	39	44	74	53	53	149	20	60	65	77	137	66
DOMINUS GOLD 30	93	81	38	50	84	58	59	156	25	68	67	81	150	74

Tabella dati tecnici

* I dati sono da considerarsi indicativi sulla base della tipologia costruttiva italiana media; variazioni anche significative sono riscontrabili in presenza di edifici aventi caratteristiche costruttive e fabbisogno energetico differenti.

** Campionati a una temperatura compresa tra 20 e 50 gradi centigradi, riferita al gas secco, e ad una concentrazione volumetrica di O₂ residuo pari al 13%.

DATI TECNICI	DOMINUS GOLD 22	DOMINUS GOLD 30
Classe Energetica Reg. EU 2015/1186	A+	A+
ECODESIGN Reg. EU 2015/1189	Conforme	Conforme
Classe Ambientale	★★★★★	★★★★★
Norma costruttiva	EN 13229	EN 13229
Combustibile	Legna	Legna
Potenza nominale (kW)	22,3	30,7
Rendimento (%)	88,1	88,4
Emissioni di CO (mg/Nm ³)**	419	485
Emissioni di Nox (mg/Nm ³)**	91	93
Emissioni di OGC (mg/Nm ³) **	22	22
Emissioni di PP (mg/Nm ³)**	9	9
Pressione di esercizio max. (Bar)	2,5	2,5
Potenza serpentino ACS/scarico termico - opzionale - (kW)	10	10
Potenza serpentino impianto primario - opzionale - (kW)	15	22
Tiraggio minino-massimo richiesto (Pa)	8-15	8-15
Diametro uscita fumi (mm.)	200	250
Diametro interno prese aria (mm.)	118	118
Volume fluido in caldaia (lt.)	100	120
Superficie riscaldabile (mq).*	150	250

Schemi di installazione per termocamini equipaggiati con scambiatori integrati **FULL LINK**

Scambiatore **FULL LINK** tipo S0

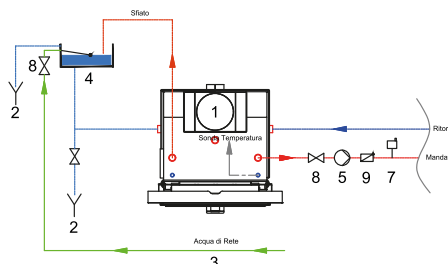
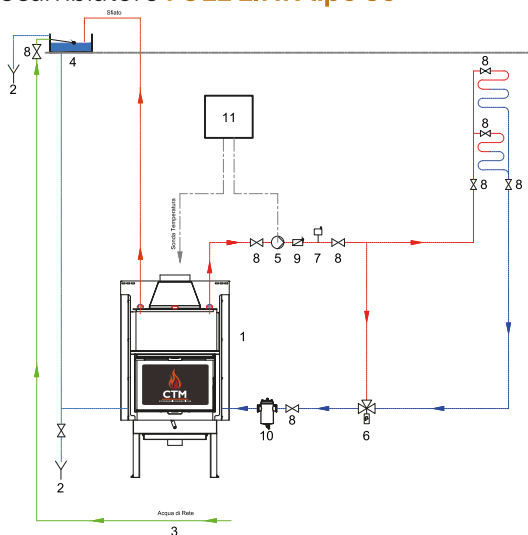

Legenda :

- | | |
|---|--|
| 1 - Termocamino legna; | 7 - Valvola Sfiato Automatico; |
| 2 - Scarico / Troppo pieno Vaso di espansione | 8 - Valvola di intercettazione a sfera; |
| 3 - Alimentazione / Acqua di Rete; | 9 - Valvola di non ritorno; |
| 4 - Vaso di espansione aperto; | 10 - Defangatore Magnetico ; |
| 5 - Circolatore Primario; | 11 - Centralina di Gestione e Controllo. |
| 6 - Valvola anticondensa termostatica 45/55 °C; | |

TERMOCAMINO E IMPIANTO A VASO APERTO

Scambiatore **FULL LINK** tipo S1

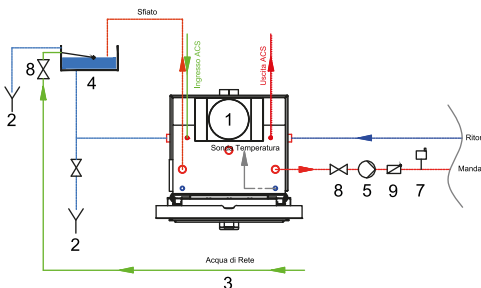
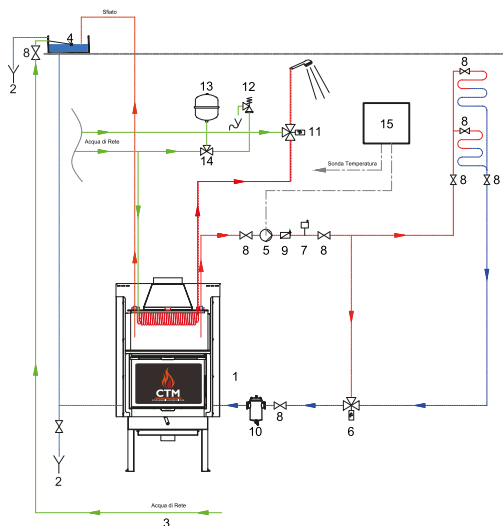

Legenda :

- | | |
|---|--|
| 1 - Termocamino legna; | 9 - Valvola di non ritorno; |
| 2 - Scarico / Troppo pieno Vaso di espansione | 10 - Defangatore Magnetico ; |
| 3 - Alimentazione / Acqua di Rete; | 11 - Valvola Miscelatrice Termostatica; |
| 4 - Vaso di espansione aperto; | 12 - Valvola di sicurezza 6 bar; |
| 5 - Circolatore Primario; | 13 - Vaso di espansione a membrana ACS; |
| 6 - Valvola anticondensa termostatica 45/55 °C; | 14 - Raccordo a T; |
| 7 - Valvola Sfiato Automatico; | 15 - Centralina di Gestione e Controllo. |
| 8 - Valvola di intercettazione a sfera; | |

TERMOCAMINO E IMPIANTO A VASO APERTO + PRODUZIONE ACS

Scambiatore **FULL LINK** tipo S1

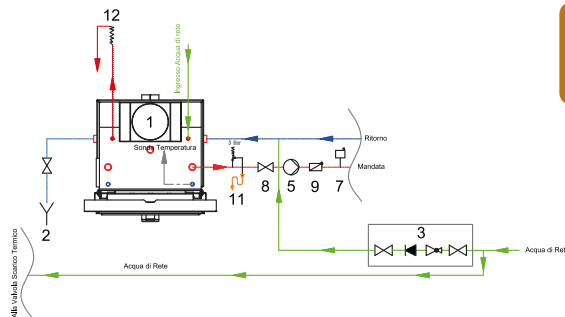
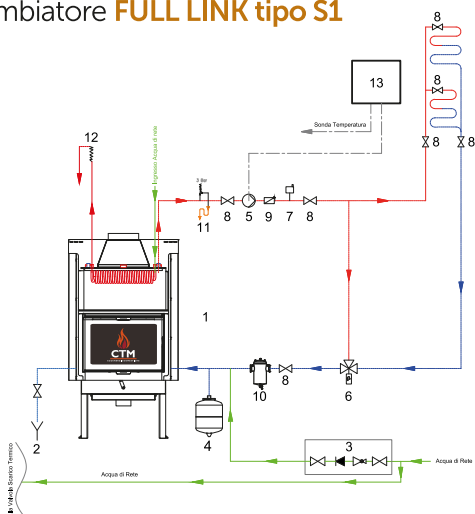

Legenda :

- | | |
|---|--|
| 1 - Termocamino legna; | 8 - Valvola di intercettazione a sfera; |
| 2 - Scarico Termocamino / Impianto; | 9 - Valvola di non ritorno; |
| 3 - Riempimento Automatico Impianto; | 10 - Defangatore Magnetico ; |
| 4 - Vaso di espansione a membrana; | 11 - Valvola di sicurezza 3 bar; |
| 5 - Circolatore Primario; | 12 - Valvola di Scarico Termico; |
| 6 - Valvola anticondensa termostatica 45/55 °C; | 13 - Centralina di Gestione e Controllo. |
| 7 - Valvola Sfiato Automatico; | |

TERMOCAMINO E IMPIANTO A VASO CHIUSO + SCARICO TERMICO

Scambiatore FULL LINK tipo S2

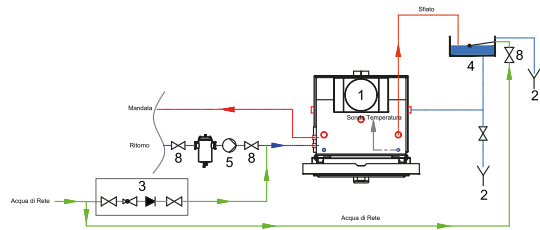
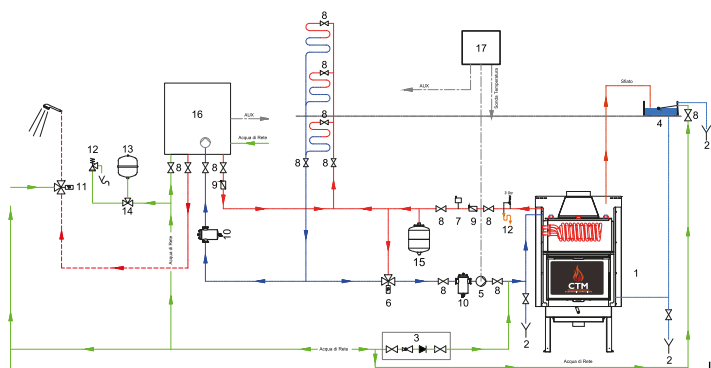

Legenda :

- | | |
|---|---|
| 1 - Termocamino legna; | 10 - Defangatore Magnetico ; |
| 2 - Scarico / Troppo pieno Vaso di espansione | 11 - Valvola Miscelatrice Termostatica; |
| 3 - Acqua di Rete / Riempimento Automatico; | 12 - Valvola di sicurezza 3/6 bar; |
| 4 - Vaso di espansione aperto; | 13 - Vaso di espansione a membrana ACS; |
| 5 - Circolatore Primario; | 14 - Raccordo a T; |
| 6 - Valvola anticondensa termostatica 45/55 °C; | 15 - Vaso di espansione a membrana; |
| 7 - Valvola Sfiato Automatico; | 16 - Caldaia a Gas / Generatore ausiliario; |
| 8 - Valvola di intercettazione a sfera; | 17 - Centralina di Gestione e Controllo. |
| 9 - Valvola di non ritorno; | |

TERMOCAMINO VASO APERTO + IMPIANTO VASO CHIUSO CON GENERATORE AUSILIARIO

Scambiatore FULL LINK tipo S2

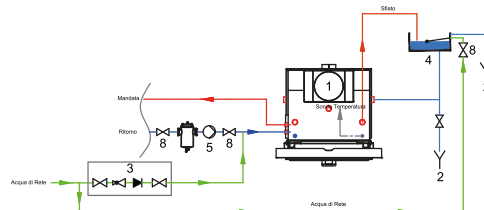
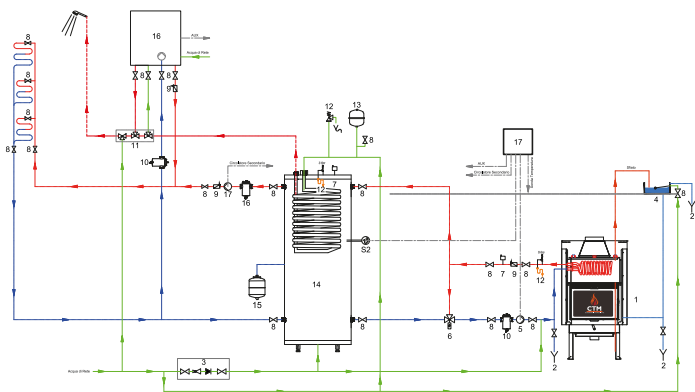

Legenda :

- | | |
|---|---|
| 1 - Termocamino legna; | 10 - Defangatore Magnetico ; |
| 2 - Scarico / Troppo pieno Vaso di espansione | 11 - Kit Termostatico per ACS; |
| 3 - Acqua di Rete / Riempimento Automatico; | 12 - Valvola di sicurezza 3/6 bar; |
| 4 - Vaso di espansione aperto; | 13 - Vaso di espansione a membrana ACS; |
| 5 - Circolatore Primario; | 14 - Puffer Combinato, Riscaldamento + ACS; |
| 6 - Valvola anticondensa termostatica 45/55 °C; | 15 - Vaso di espansione a membrana; |
| 7 - Valvola Sfiato Automatico; | 16 - Caldaia a Gas / Generatore ausiliario; |
| 8 - Valvola di intercettazione a sfera; | 17 - Centralina di Gestione e Controllo. |
| 9 - Valvola di non ritorno; | |

TERMOCAMINO VASO APERTO + IMPIANTO VASO CHIUSO CON PUFFER E CALDAIA AUSILIARIA

Scambiatore FULL LINK tipo S3

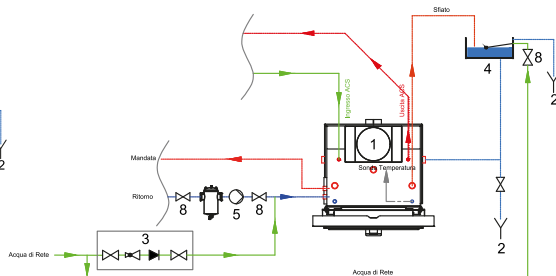
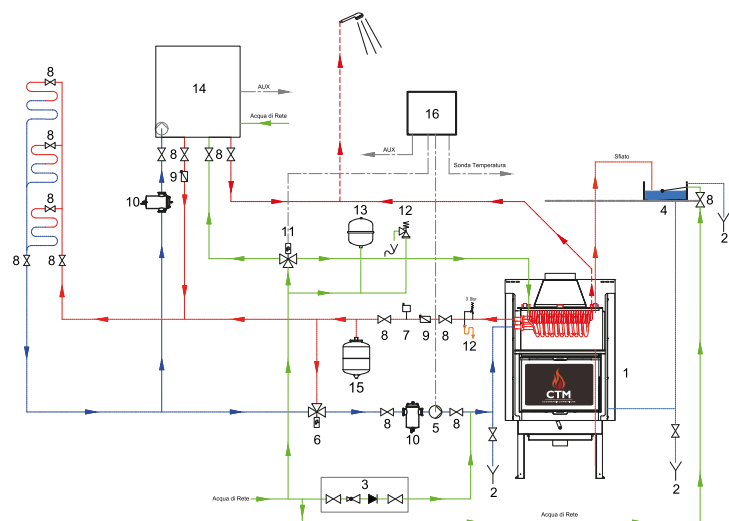

Legenda :

- | | |
|---|--|
| 1 - Termocamino legna; | 9 - Valvola di non ritorno; |
| 2 - Scarico / Troppo pieno Vaso di espansione | 10 - Defangatore Magnetico ; |
| 3 - Acqua di Rete / Riempimento Automatico; | 11 - Valvola Deviatrice Motorizzata a 3 Vie; |
| 4 - Vaso di espansione aperto; | 12 - Valvola di sicurezza 3/6 bar; |
| 5 - Circolatore Primario; | 13 - Vaso di espansione a membrana ACS; |
| 6 - Valvola anticondensa termostatica 45/55 °C; | 14 - Caldaia a Gas / Generatore ausiliario; |
| 7 - Valvola Sfiato Automatico; | 15 - Vaso di espansione a membrana; |
| 8 - Valvola di intercettazione a sfera; | 16 - Centralina di Gestione e Controllo. |

TERMOCAMINO VASO APERTO CON PRODUZIONE ACS + IMPIANTO VASO CHIUSO CON GENERATORE AUSILIARIO